

Sezioni stradali tipo

Scala 1:50

Sezioni stradali tipo - Stato Attuale

Sezioni stradali tipo - di Progetto

SEZIONI TIPO: SEZIONE CON CUNETTE IN TERRA SU ENTRAMBI I LATI

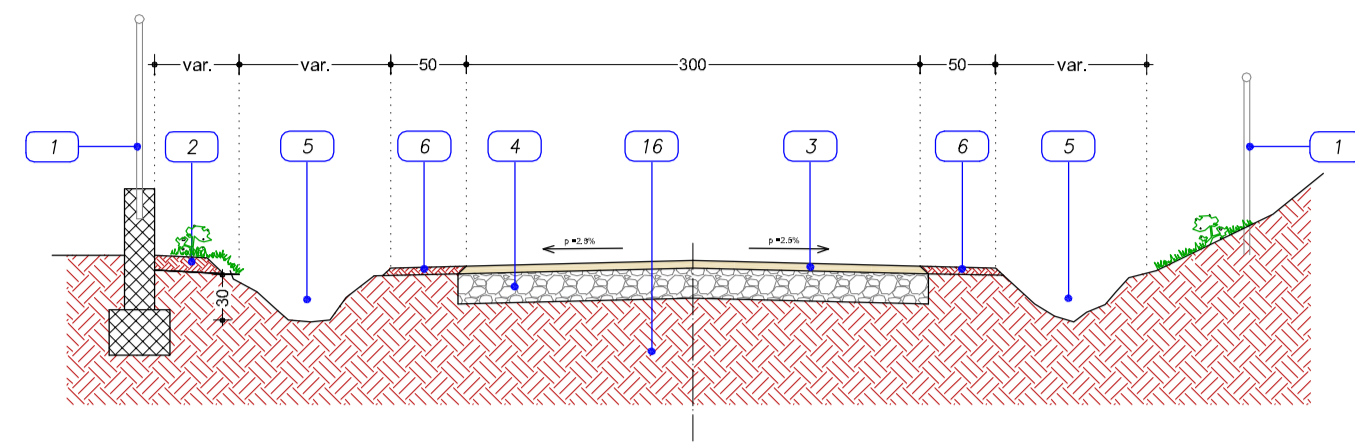

SEZIONI TIPO: SEZIONE CON CUNETTE IN TERRA SU UN SOLO LATO

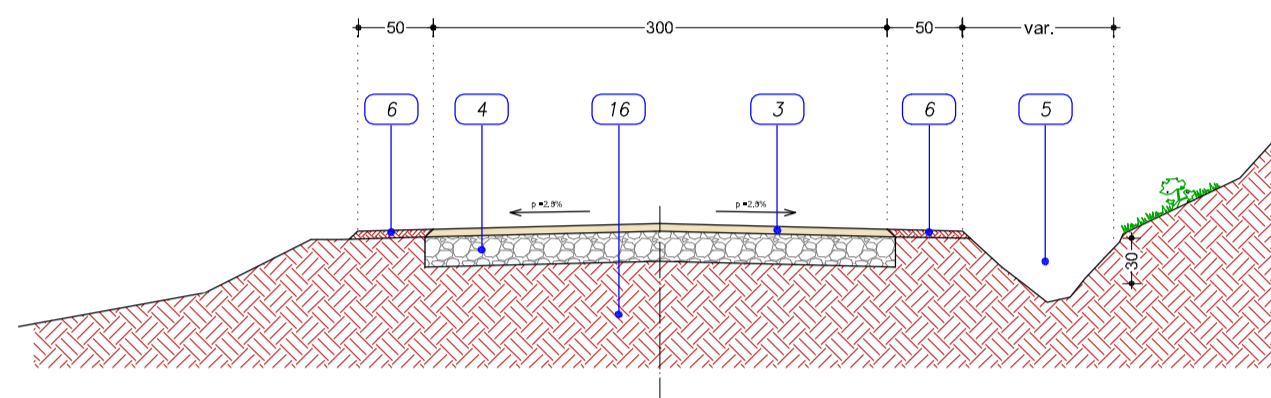

SEZIONI TIPO: SEZIONE CON BANCHINE IN TERRA SU ENTRAMBI I LATI

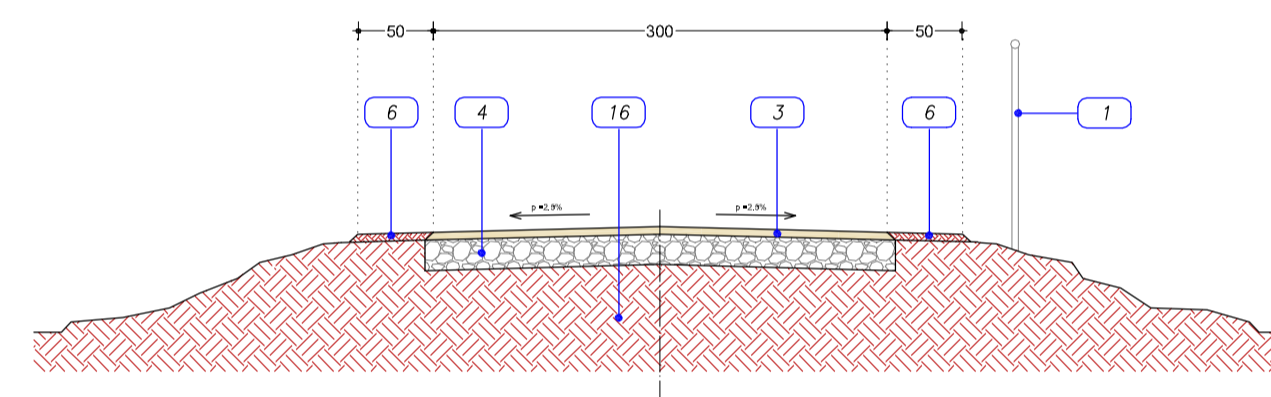

SEZIONI TIPO: SEZIONE CON BANCHINE IN C.A. E CUNETTE IN TERRA SU ENTRAMBI I LATI

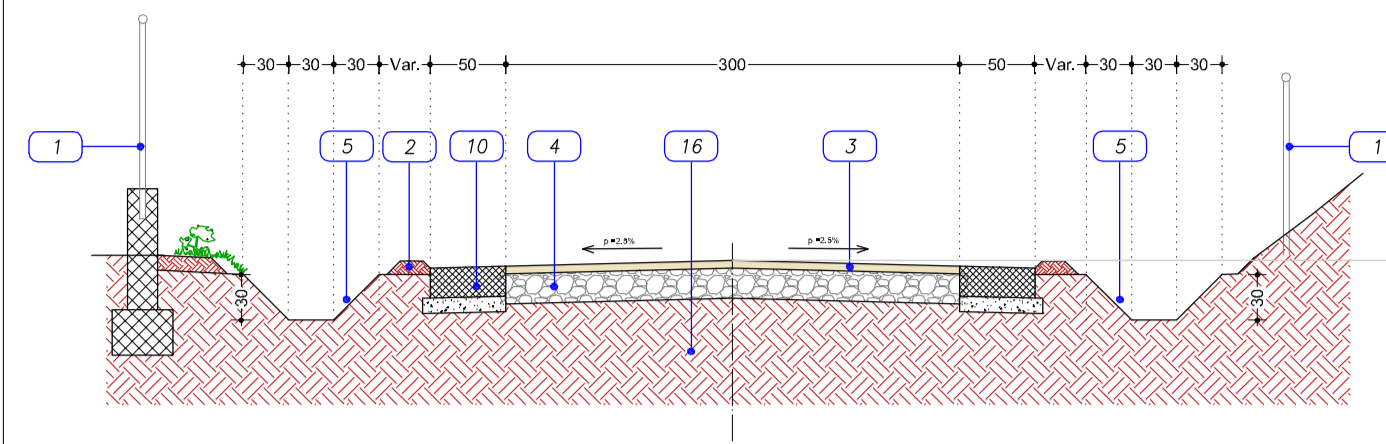

SEZIONI TIPO: SEZIONE CON CUNETTE E BANCHINE IN C.A. SU ENTRAMBI I LATI

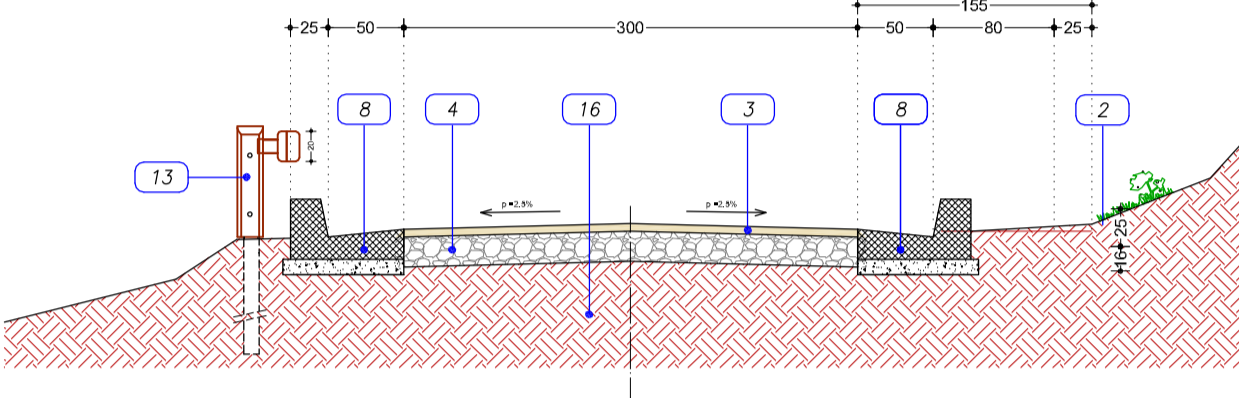

SEZIONI TIPO: SEZIONE CON CUNETTE E BANCHINE IN C.A. SU ENTRAMBI I LATI

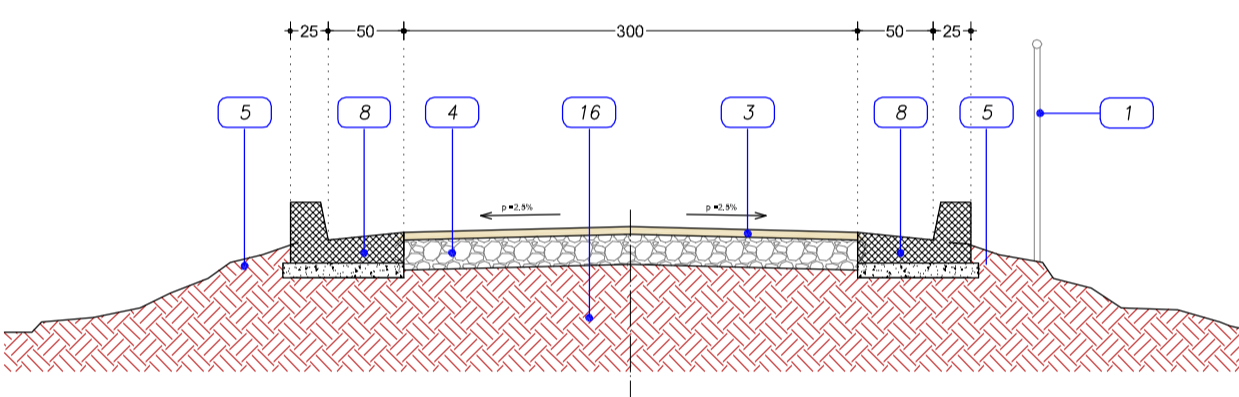

SEZIONI TIPO: SEZIONE CON CAVALCAFOSSO SU UN LATO E CUNETTA E BANCHINA IN C.A.

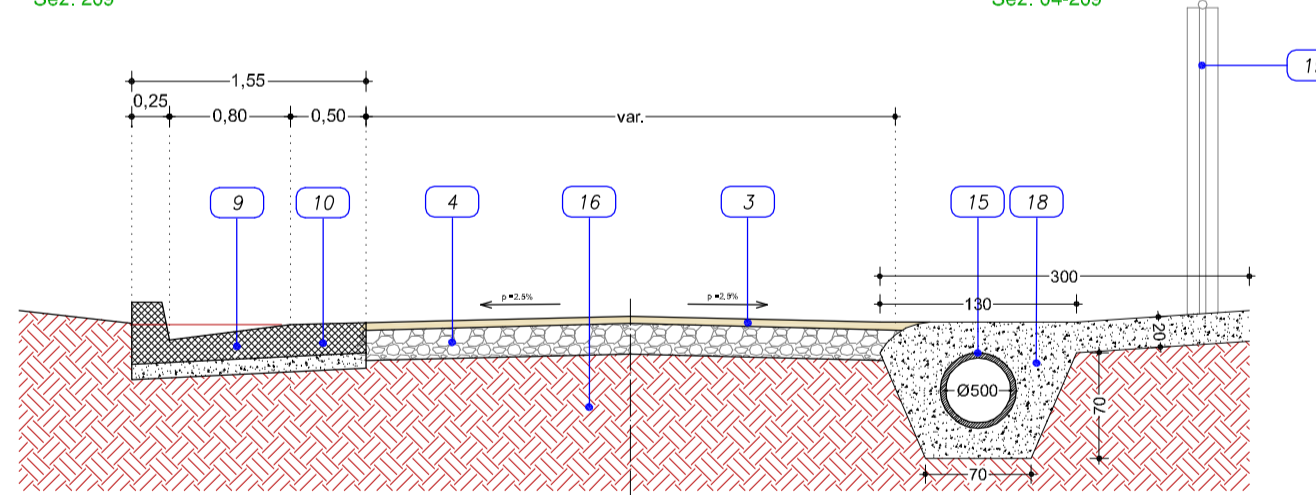

SEZIONI TIPO: SEZIONE CON BANCHINE IN C.A. E CUNETTE IN TERRA SU ENTRAMBI I LATI

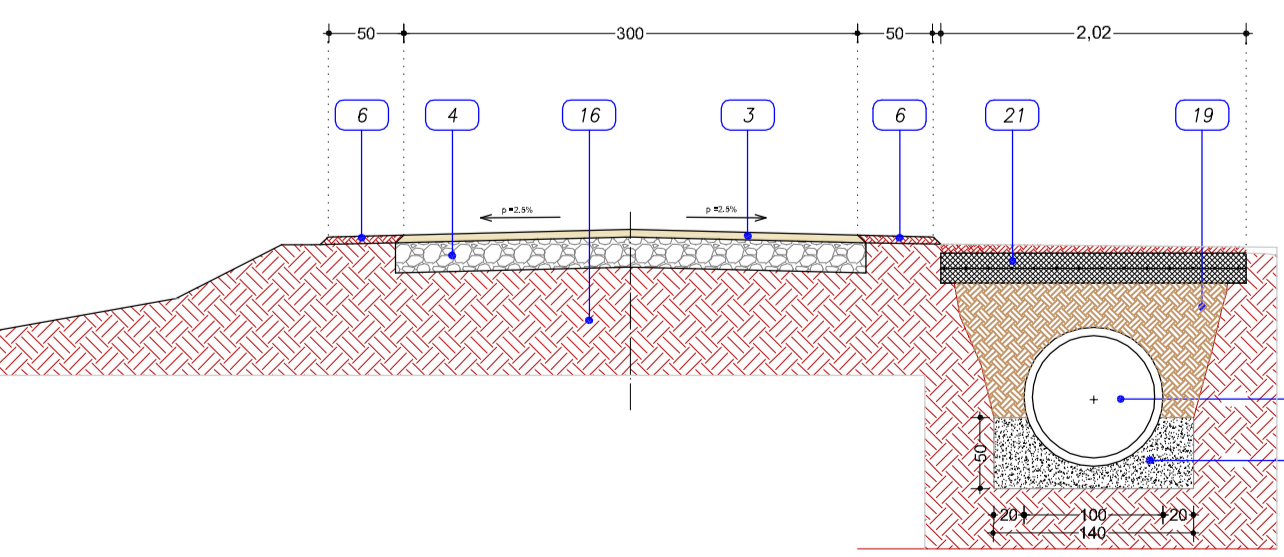

PARTICOLARE ARMATURA CUNETTE

Cunetta b=50 cm (Tipo 1)

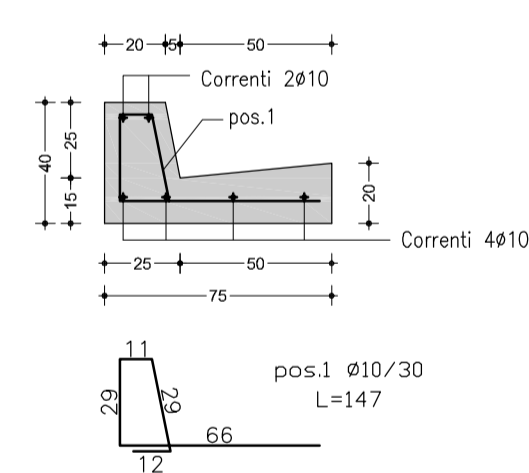

Banchina con cunetta b=50+80 cm (Tipo 2)

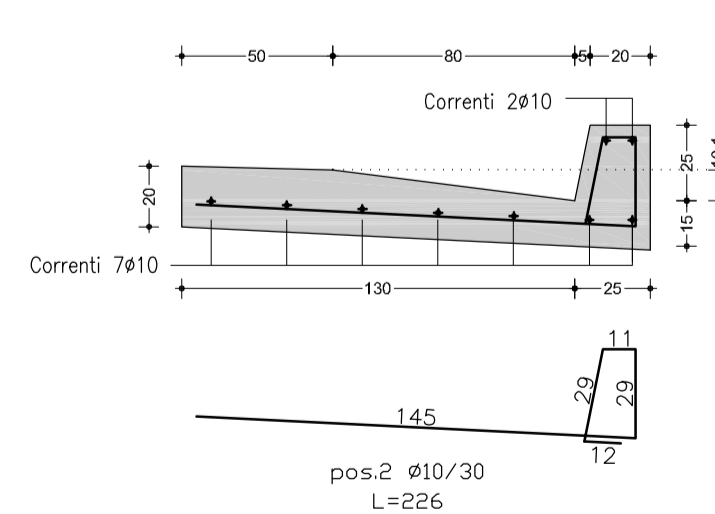

Prospetto delle cunette in c.a.

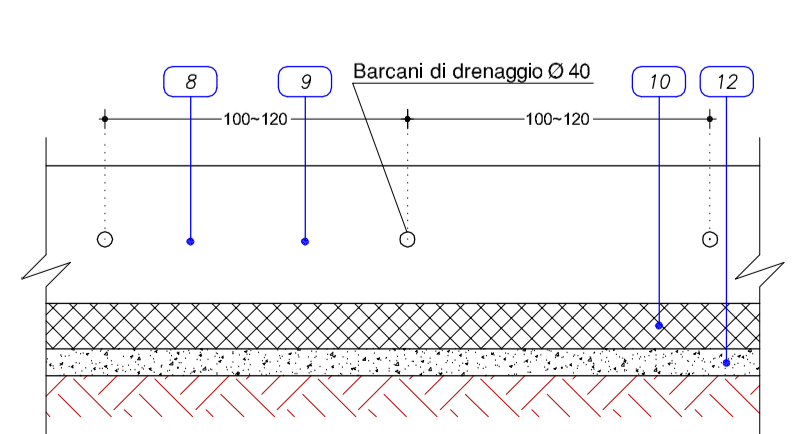

BARRIERA ACCIAIO-LEGNO N2 BORDO LATERALE PER RILEVATO

SCALA 1:20

PROSPETTO

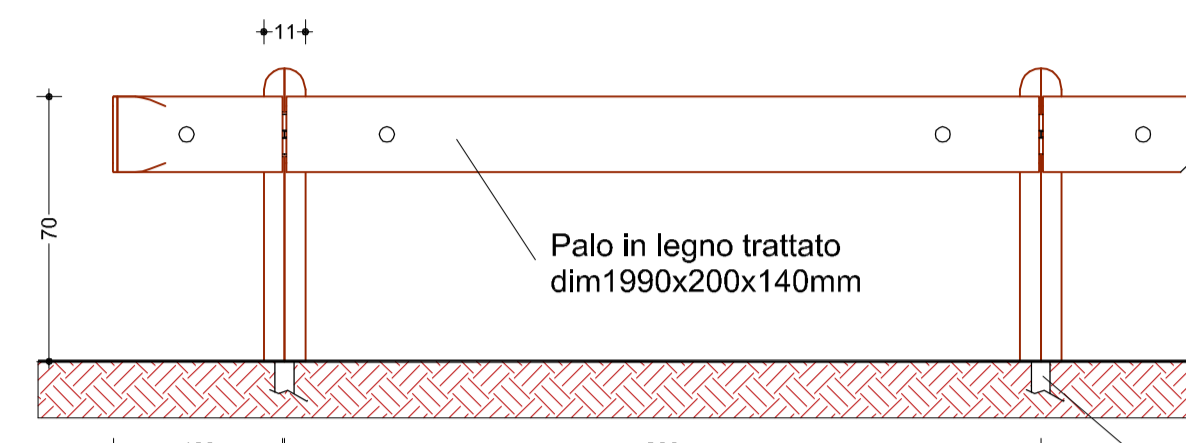

SEZIONE

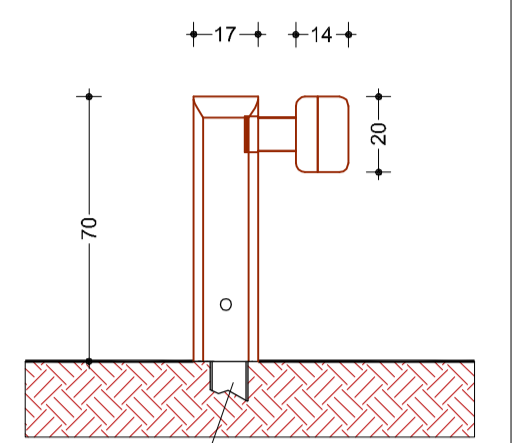

PIANTA

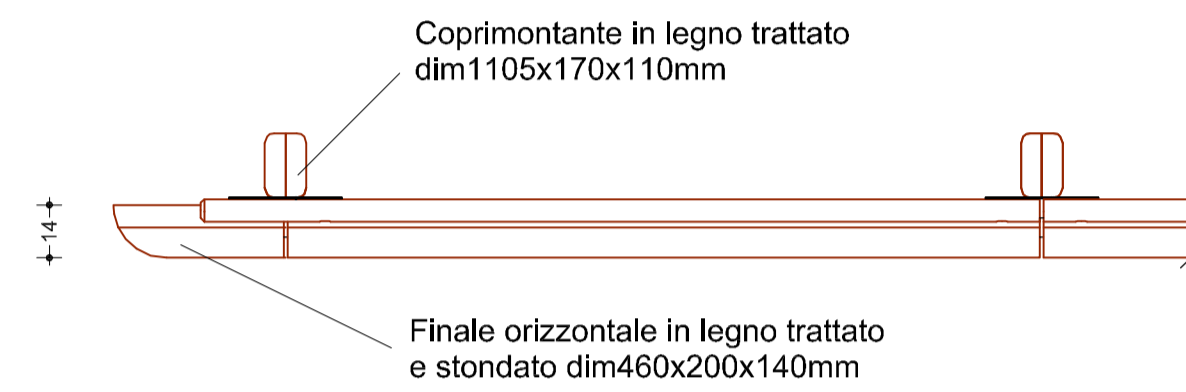

LEGENDA

- 1 RECINIZIONE ESISTENTE
- 2 ARGINELLO VEGETALE sp. cm 10
- 3 CONGLOMERATO BITUMINOSO ESISTENTE
- 4 SOTTOFONDO IN TOUT-VENANT DI CAVA sp. cm 20
- 5 CUNETTA IN TERRA
- 6 BANCHINA LATERALE IN TERRA
- 7 PIANTUMAZIONE ARBUSTI E SIEPI
- 8 CUNETTA IN CLS 75/50x15/20 CM -Tipo 1
- 9 CUNETTA ALLA FRANCESE IN CLS 105/80x15/20-Tipo 2
- 10 BANCHINA LATERALE IN C.A.-Tipo 3
- 11 GRIGLIA GL PIANA 500x500
- 12 SOTTOFONDO IN CLS Rck 15
- 13 BARRIERA STRADALE LEGNO-ACCIAIO CLN2
- 14 POZZETTO DI RACCOLTA IN C.A. Rck30
- 15 TUBO IN CLS Ø 500
- 16 TERRENO NATURALE
- 17 TUBO IN CLS Ø 800
- 18 CAVALCAFOSSO
- 19 Rinterro con materiali provenienti dallo scavo
- 20 Letto di posa della condotta in cls Rck200
- 21 Soletta in cls armato sp=20cm con rete Ø6/20x20cm

COMUNE DI IRGOLI PROVINCIA DI NUORO

Opere di infrastrutturazione rurale - Sistemazione strade rurali
Strada di collegamento tra la S.P. 72 e la strada Irgoli - loc. Norghio

PROGETTO:

PROGETTO PRELIMINARE

OGGETTO:

Sezioni Stradali e Particolari costruttivi

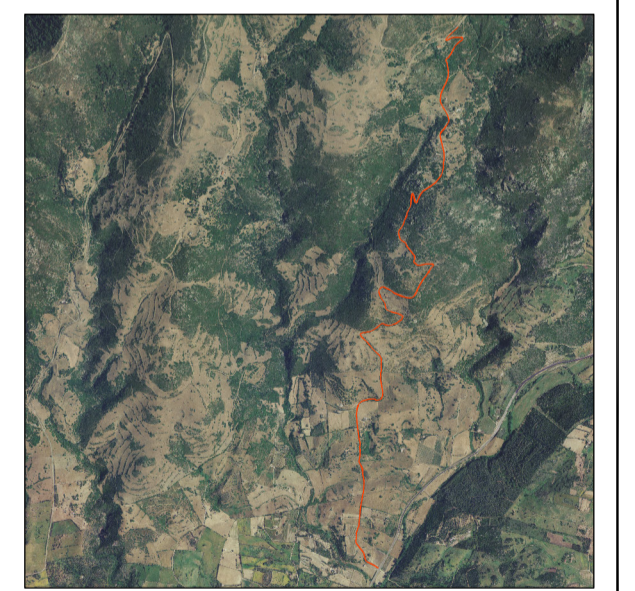

PROGETTISTA

Dott. Ing. A.Pinna
Via Mentana, 58 - Cagliari
Tel. 070.503179 - Fax 070.9537527



ELABORATO

TAV.

Ar.05

SCALA:

1:50
1:25

DATA

Ago. 2013

GRUPPO DI LAVORO

GRUPPO DI LAVORO

NOME FILE

IrSR_Pr_Ar.05.dwg

SCALA PLOTTAGGIO

1:1

CTB

Strada Rurale

COMMITTENTE

Amm. Comunale Irgoli

DIRETTORE DEI LAVORI

REV.

DATA

OGGETTO